

**Scenariusze lekcji języka polskiego do książki  
Grzegorza Kasdepke pt. „Kacperiada”, klasy 2–3**

Agnieszka Suchowierska

**Lekcja 1**

**Temat:** „Kacperiada” – ciekawa lektura?

**Cele:**

**Uczeń:**

- wyodrębnia postacie i zdarzenia w utworach literackich, ustala kolejność zdarzeń, ich wzajemną zależność, odróżnia zdarzenia istotne od mniej istotnych [I, 3, 3],
- wypowiada się w formie uporządkowanej i rozwiniętej na tematy związane z lekturą [I, 2, 3],
- wyszukuje w tekstach fragmenty według niego najpiękniejsze, najważniejsze, trudne do zrozumienia lub określone przez nauczyciela [I, 3, 4],
- omawia treść przeczytanych tekstów i ilustracji; nadaje znaczenie i tytuł obrazom [i, 1, 4],

**Materialy:**

- karta pracy – rysunki związane z treścią lektury (załącznik 1, 2, 3),
- plansze na tablice – rysunki związane z treścią lektury (załącznik 4). Odpowiedź (załącznik 5),
- plansze na tablice: ilustracje z książki przedstawiające bohaterów lektury (załącznik 6) .

**Metody**

- pogadanka, oglądowa, ćwiczeniowa

**PRZEBIEG LEKCJI**

1. Czynności organizacyjne (5 minut).
2. Pogadanka wstępna na temat lektury.  
Jak się wam podobała lektura?  
Co was najbardziej zaciękało? (5 minut)

3. Nauczycielka umieszcza na tablicy ilustracje przedstawiające bohaterów książki, wokół nich zapisuje pomysły uczniów na przedstawienie ich, np.

Tata:

- ma syna Kacpra,
- ma żonę,
- jest wesoły,
- kocha swojego syna,
- troszczy się o syna,
- jest zwariowany itd. (10 minut)

Wymieńcie bohaterów książki i opowiedzcie o nich. Kim są? W jakim są wieku? Co o nich wiemy?

4. Sprawdzenie stopnia zrozumienia i przyswojenia lektury i rozmowa na jej temat. (15–20 minut)

Sposób 1.

Nauczyciel/ka rozdaje uczniom karty pracy i prosi o wykonanie polecenia:

Obrysuj zieloną linią lub pokoloruj przedmioty, które mają związek z książką pt. „Kacperiada”.

Załącznik 1 Karta pracy z poprawną odpowiedzią.

Po samodzielnym wypełnieniu karty pracy uczniowie uzasadniają ustnie swoje wybory, powołując się na fabułę książki.

Sposób 2

Nauczycielka umieszcza na tablicy rysunki związane z treścią książki: Które rysunki mają związek z książką „Kacperiada”?

Załącznik 2 Ilustracje.

W trakcie wspólnej pracy uczniowie uzasadniają ustnie swoje wybory, powołując się na fabułę książki.

5. Podsumowanie lekcji. (5 minut)

Dokończ zdanie: „Kacperiada” to...

Uczniowie odczytują głośno swoje zdania.

6. Praca domowa (5 minut)

Ułóż własne opowiadanie związane z wybranym rysunkiem z karty pracy, naucz się je ładnie opowiadać.

**Załącznik 1** Nauczyciel może korzystać z rysunków, które pochodzą z książki, tylko do celów lekcyjnych.



Załącznik 2

wszystko



Załącznik 3



## Załącznik 4 – karta pracy

Obrysuj zieloną linią lub pokoloruj przedmioty, które mają związek z książką pt. „Kacperiada”.

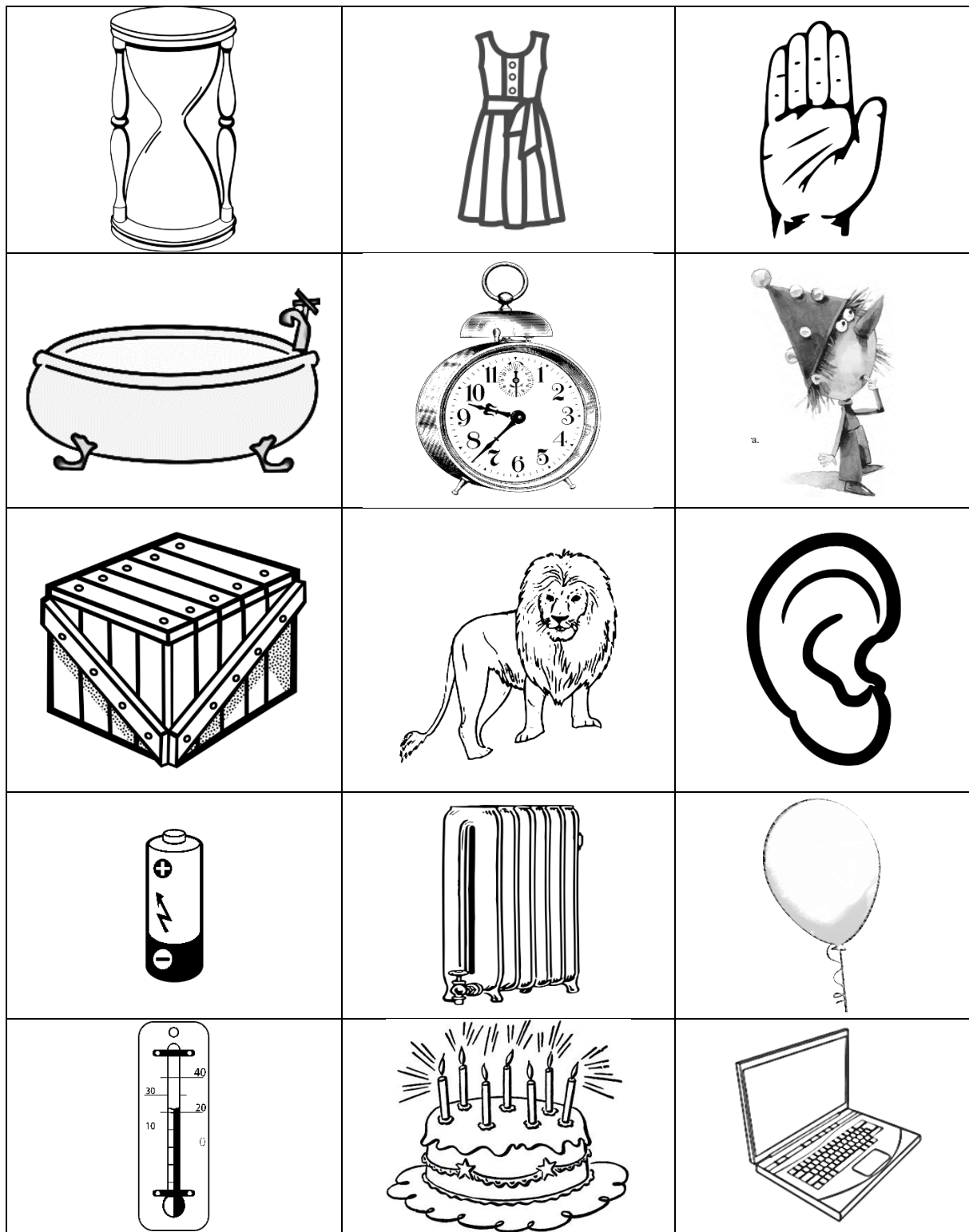

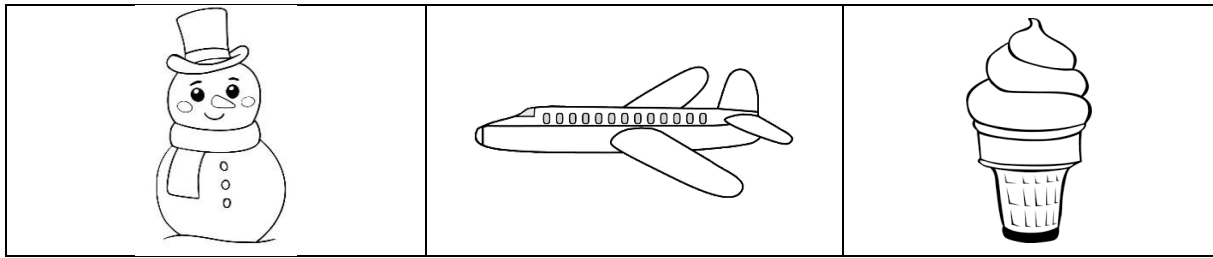

Załącznik 5. Prawidłowa odpowiedź

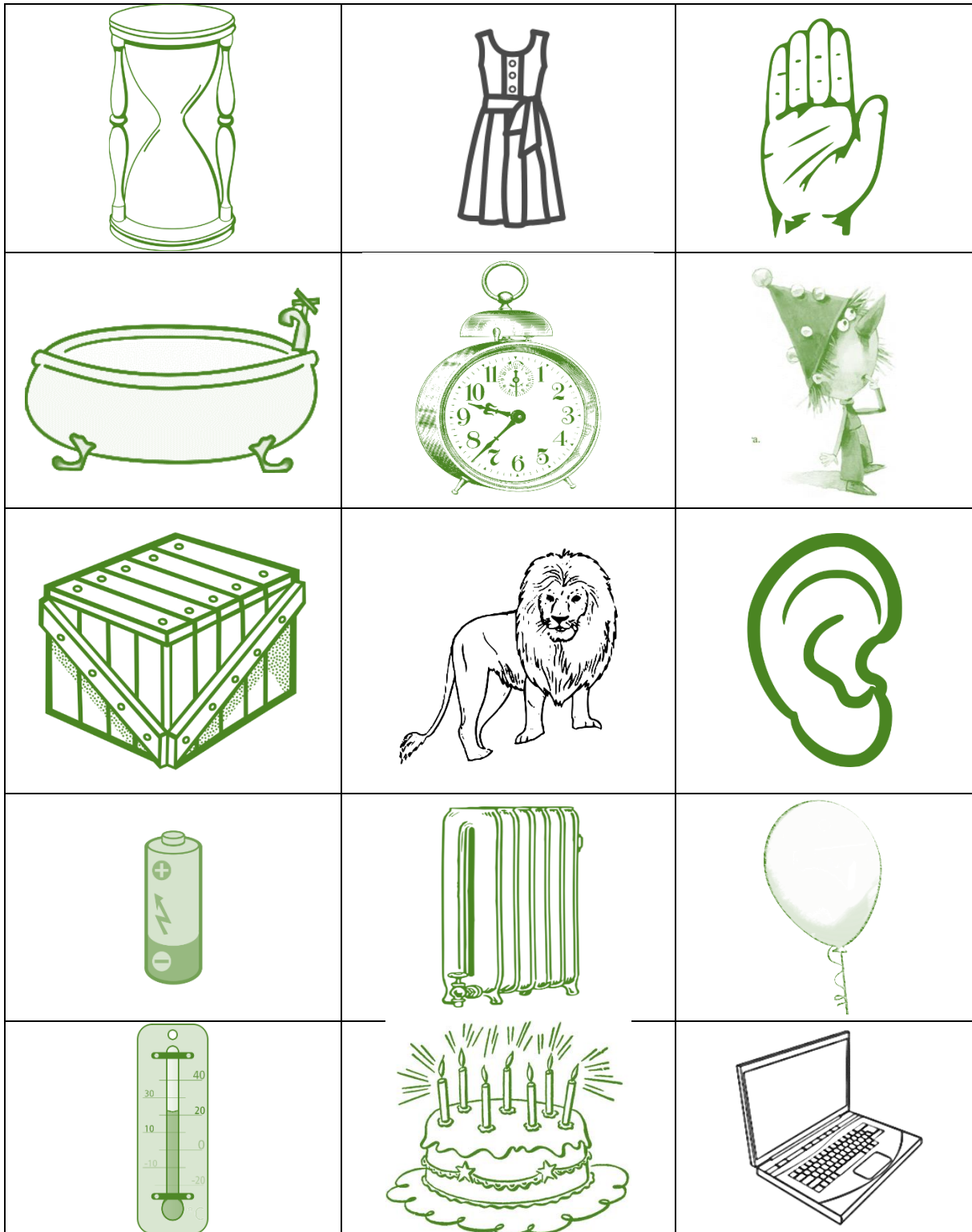

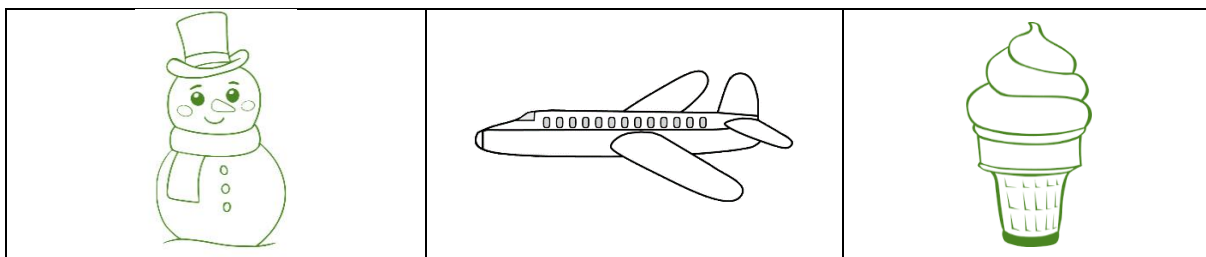

Załącznik 6. Plansze na tablicę

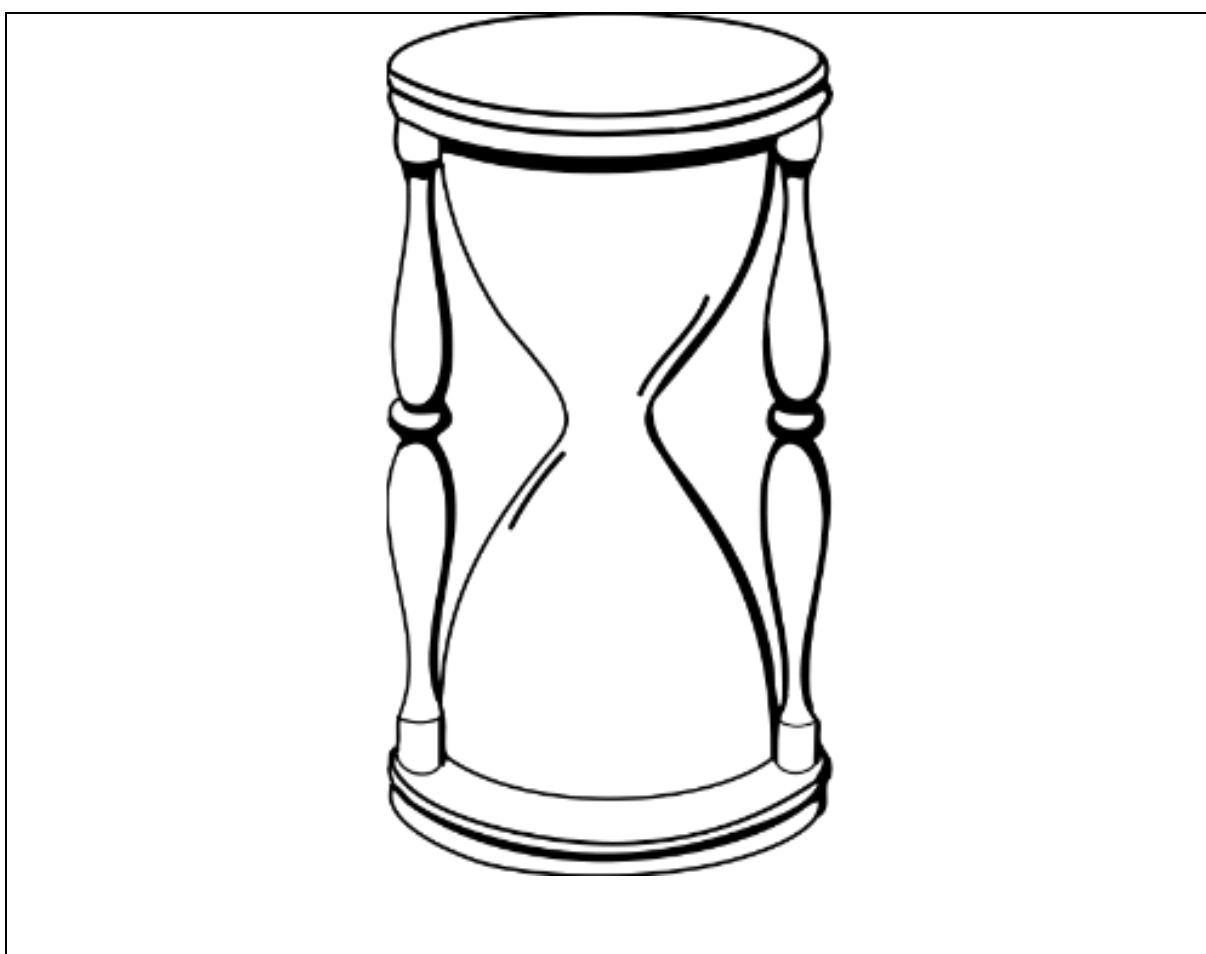



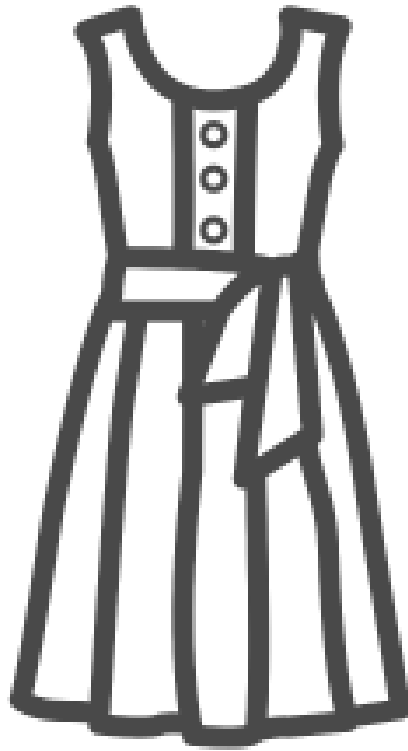

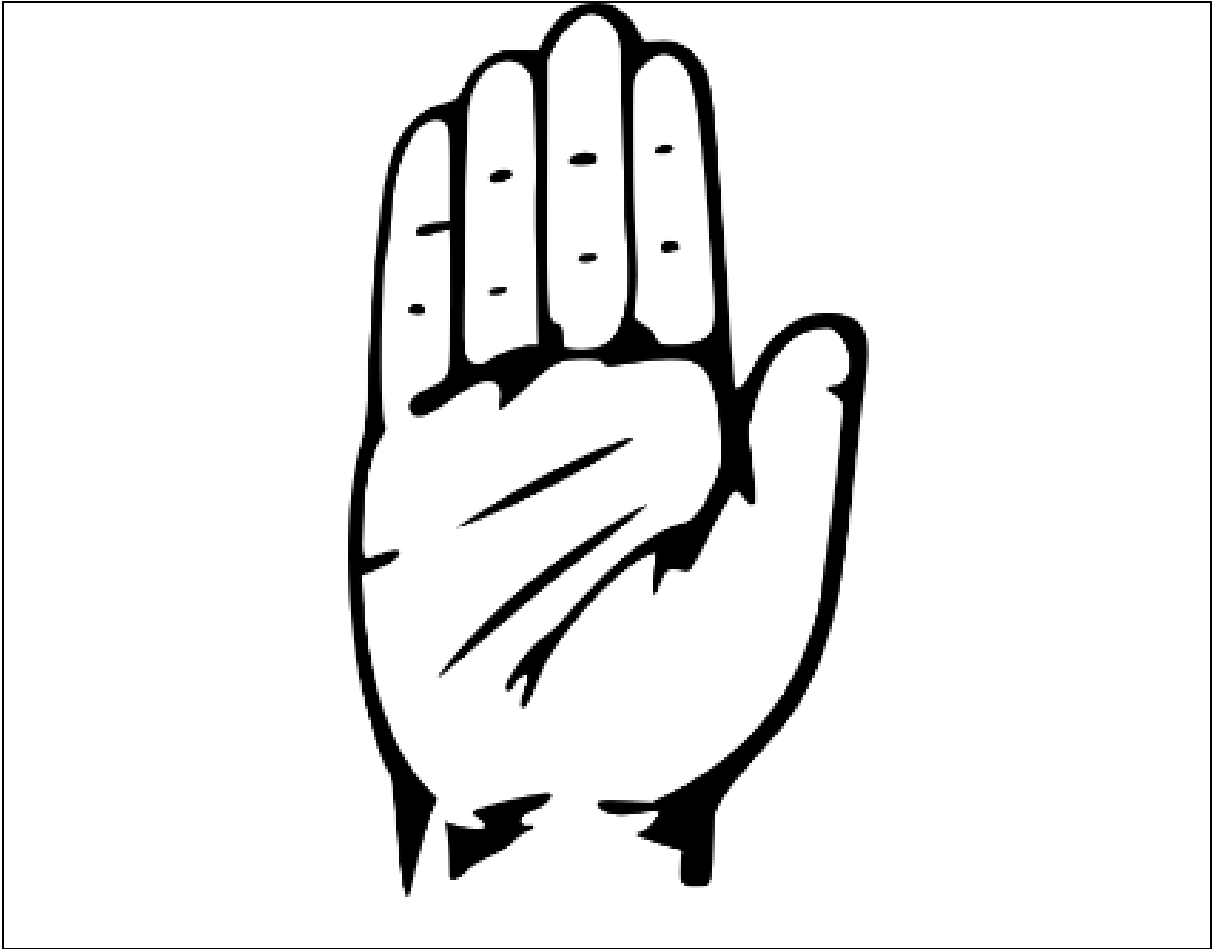

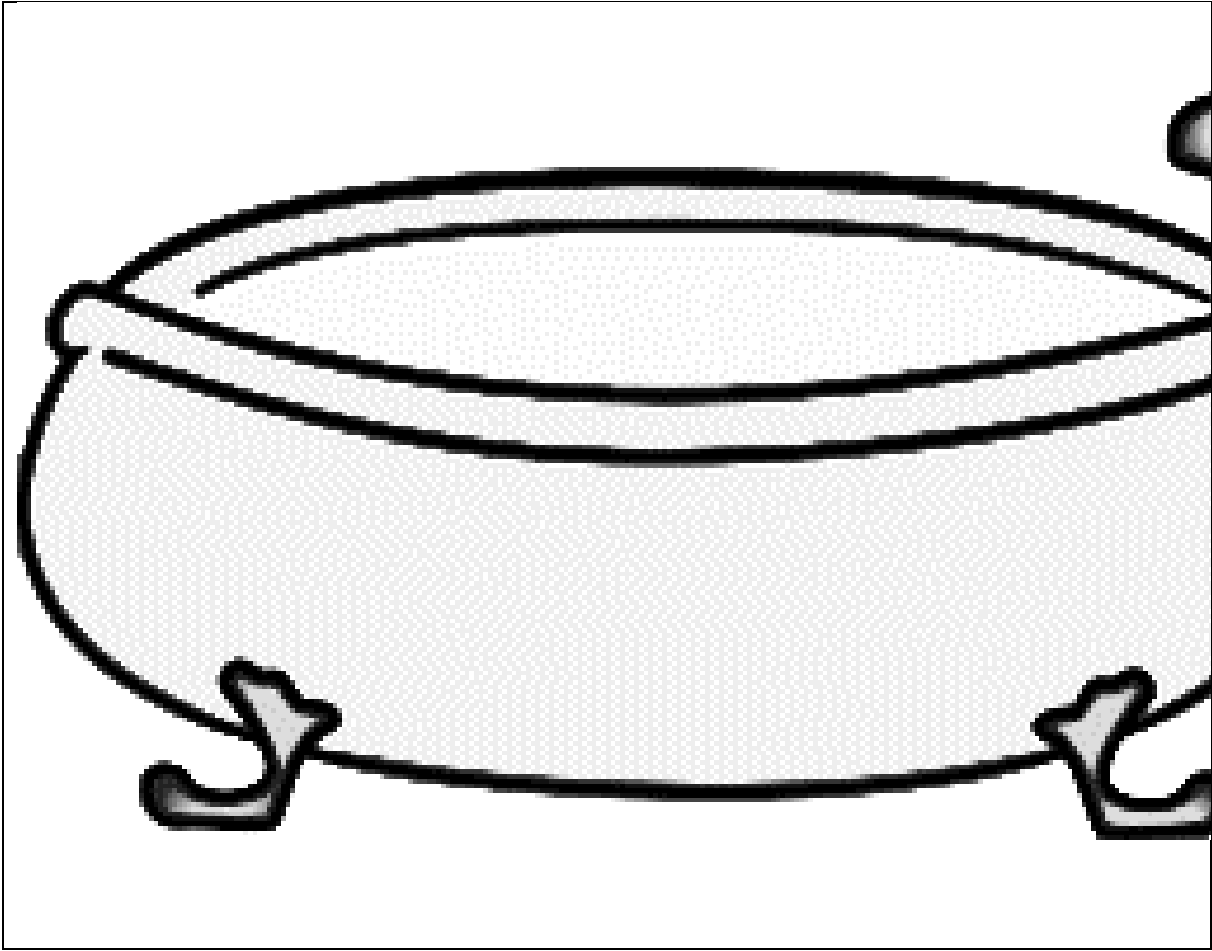

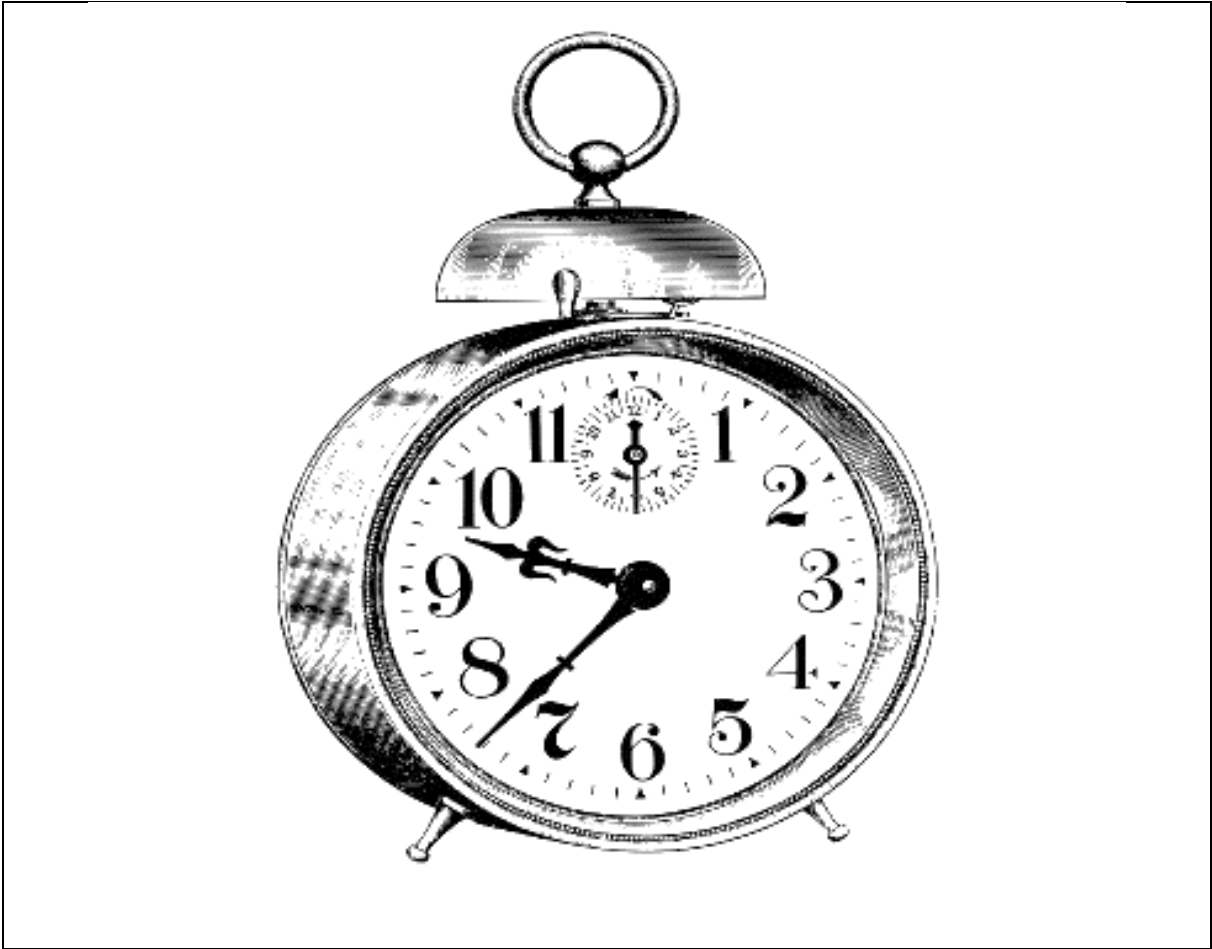

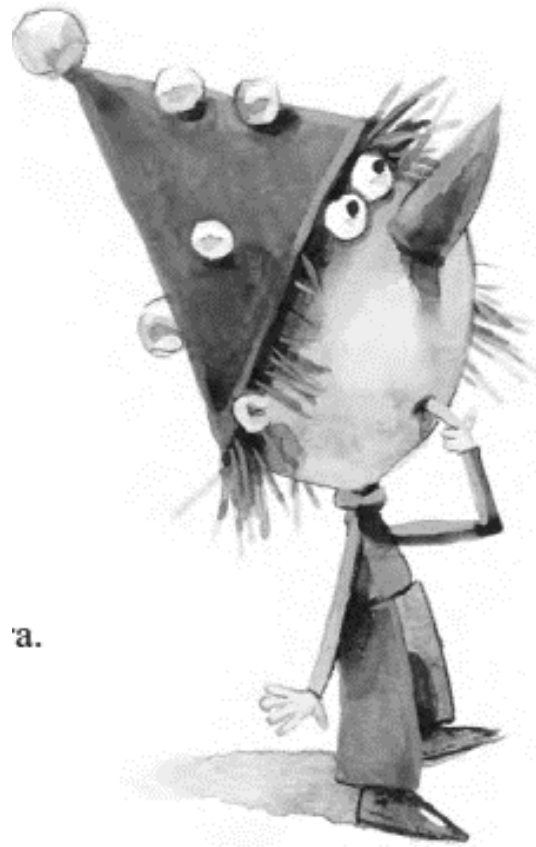

a.

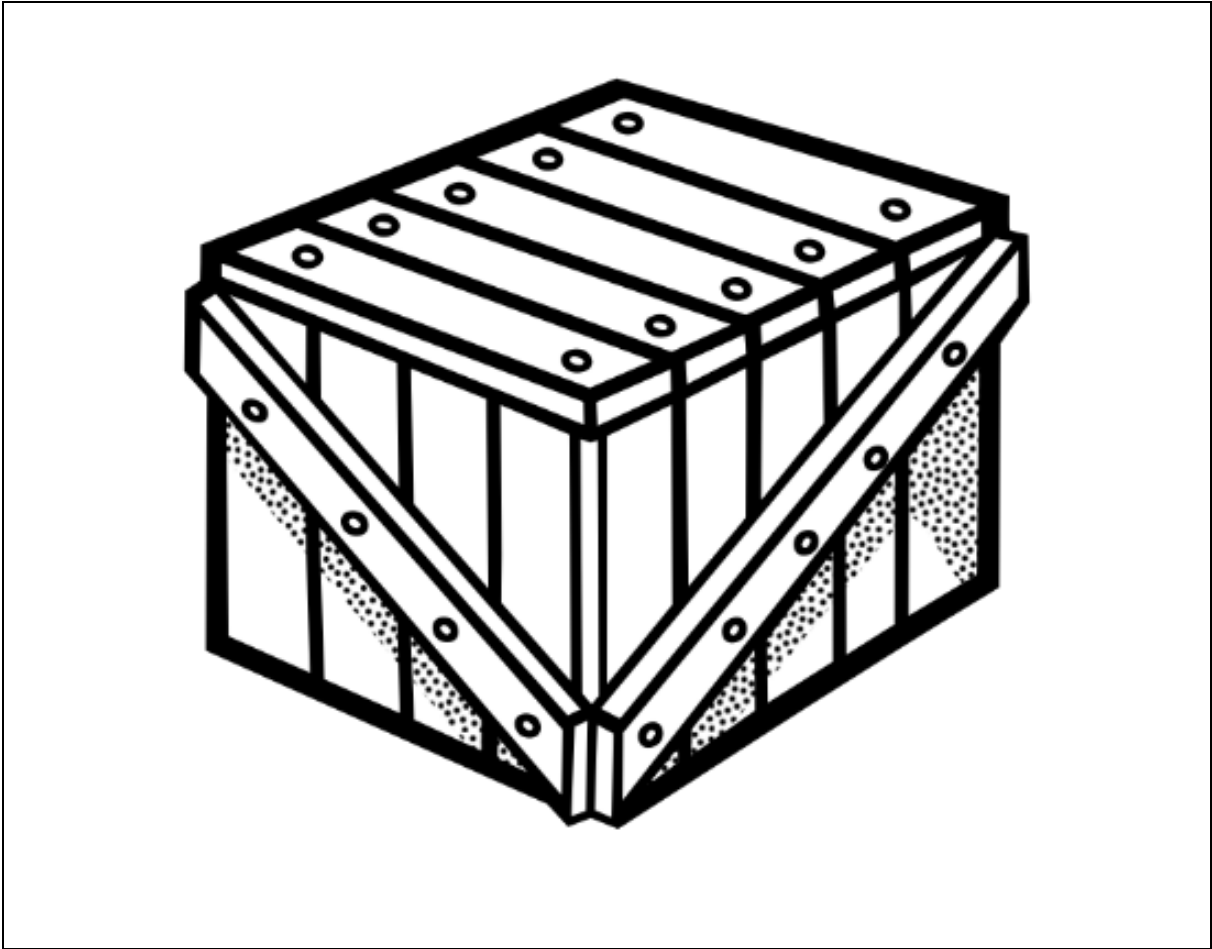

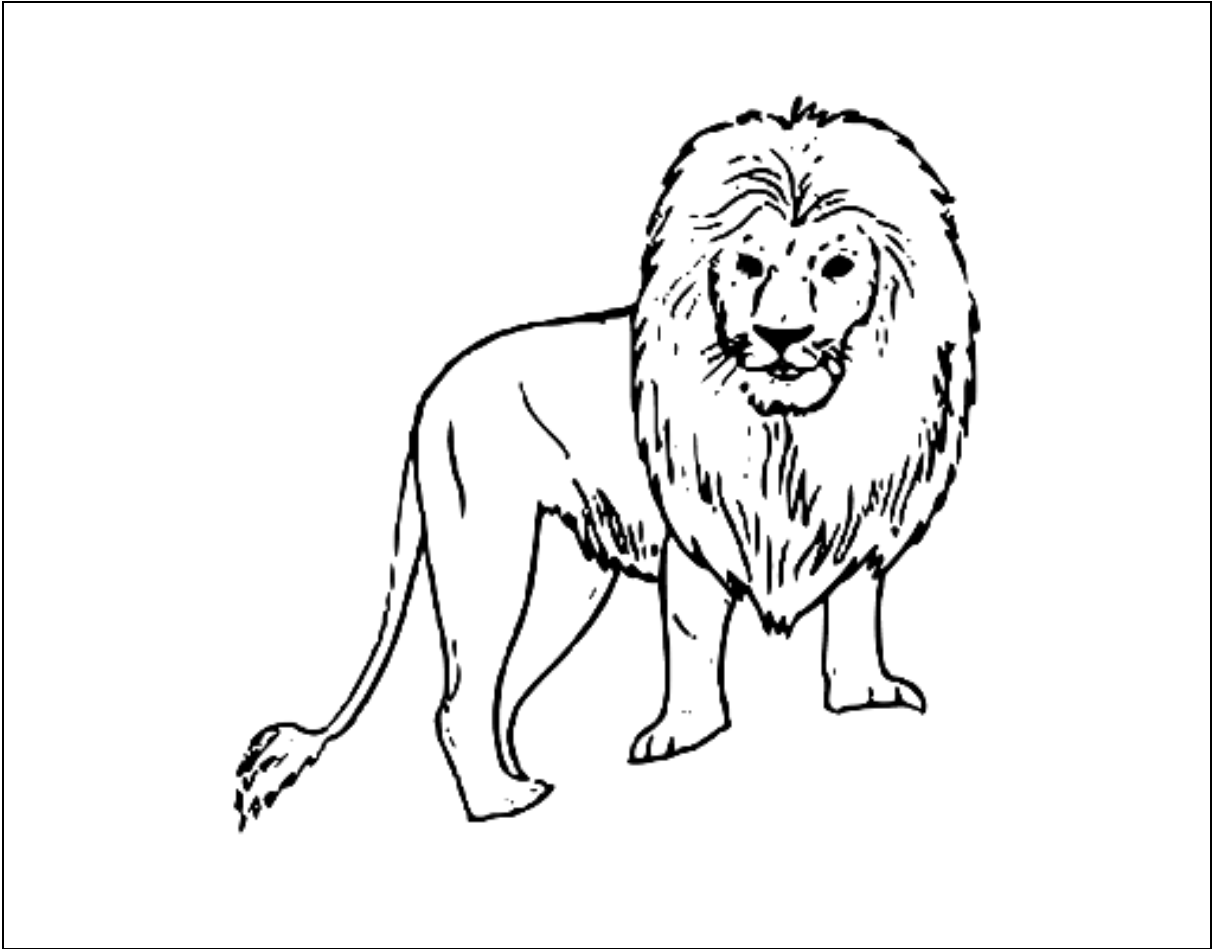





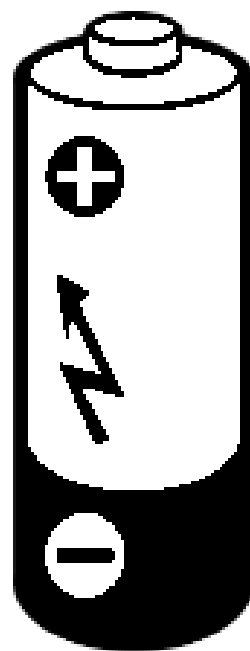

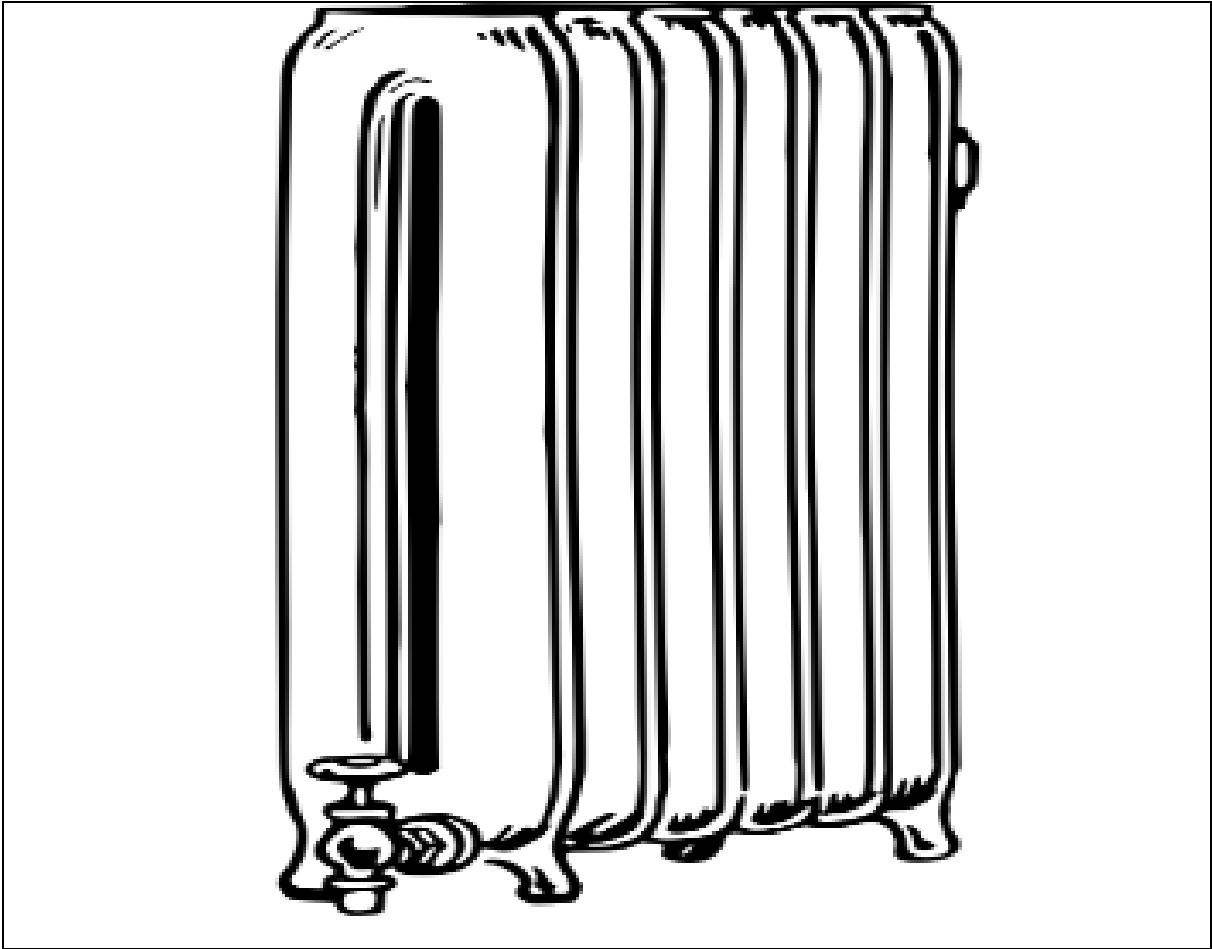



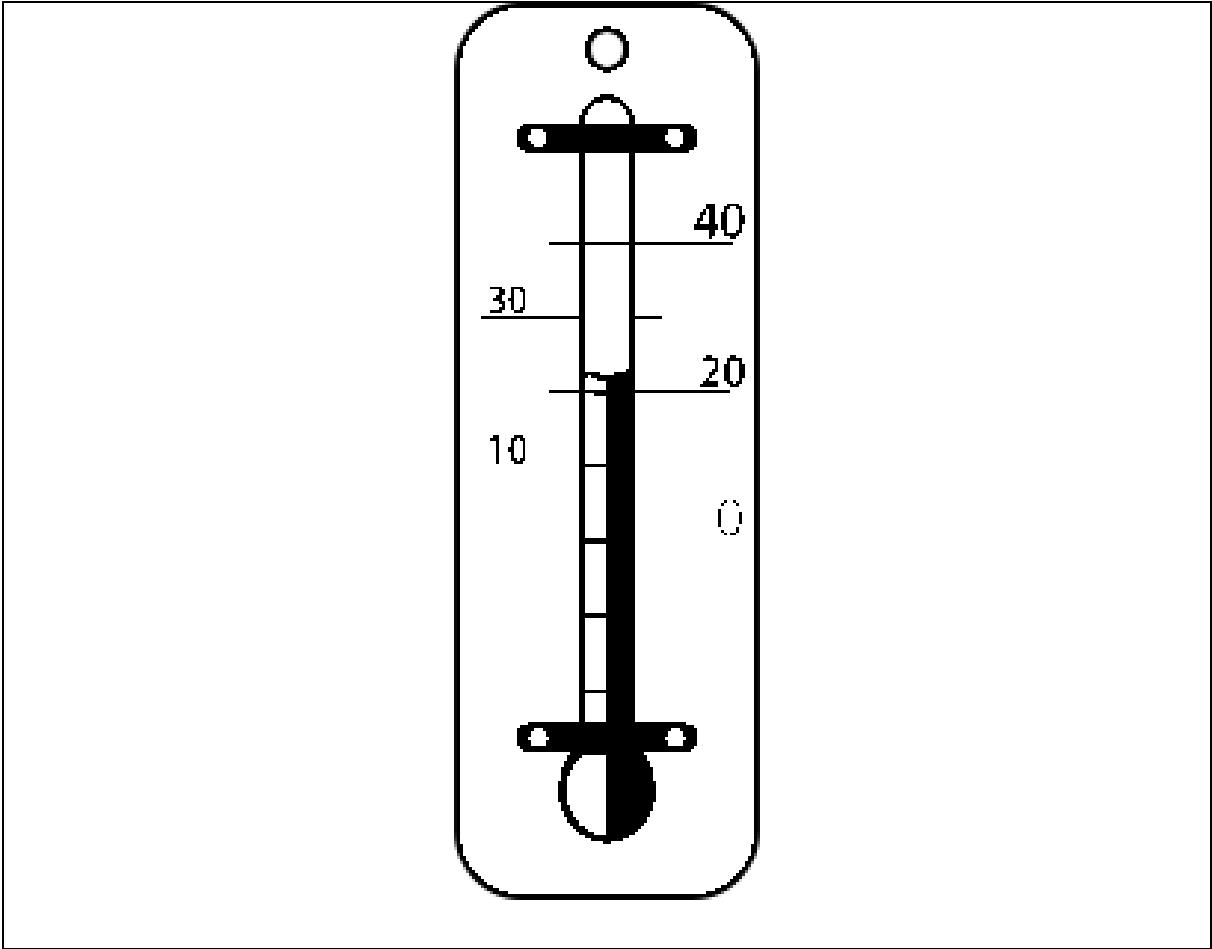



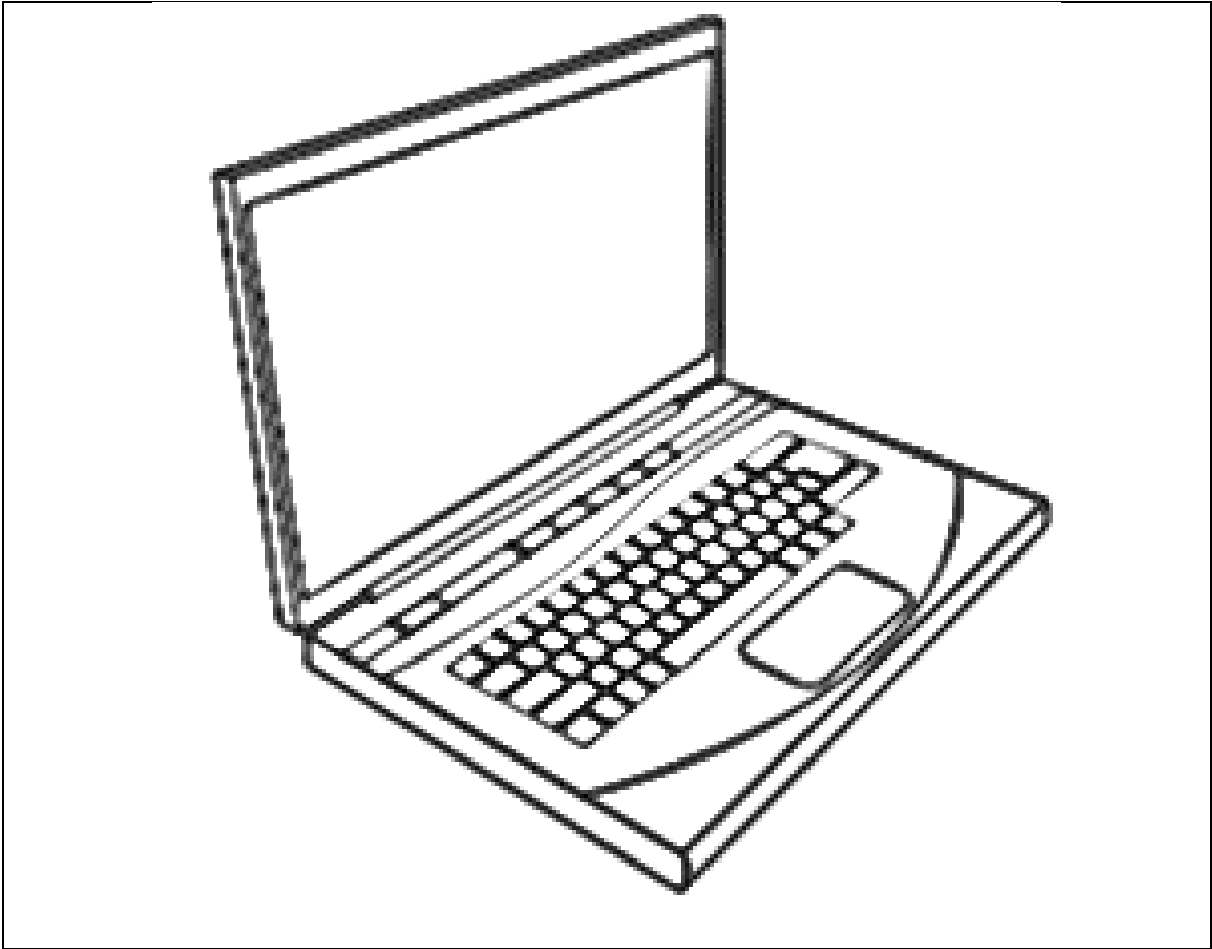



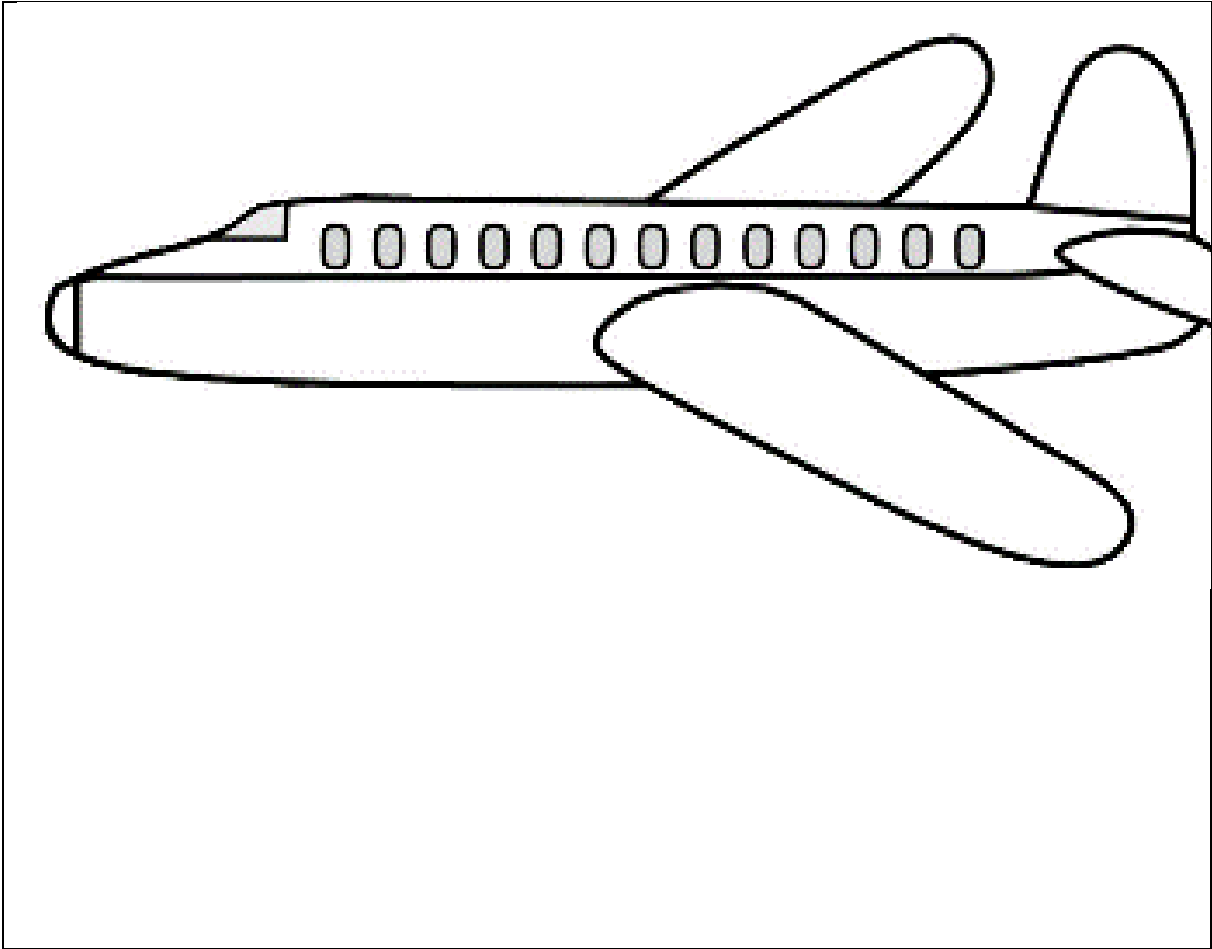



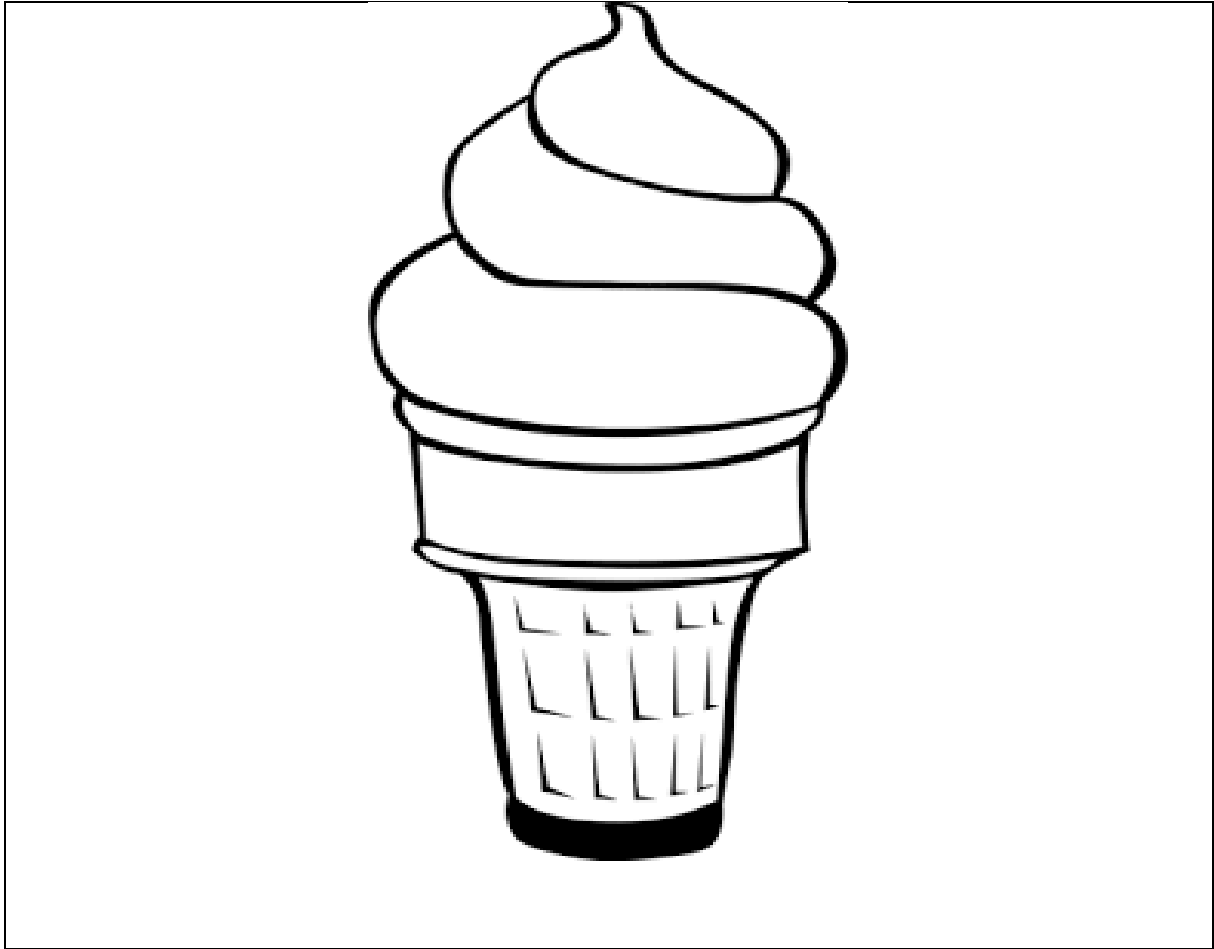

Źródło ilustracji:

[https://commons.wikimedia.org/wiki/File:White\\_toy\\_balloon.svg](https://commons.wikimedia.org/wiki/File:White_toy_balloon.svg)

<https://freesvg.org/hourglass-vector-image>

[https://www.rawpixel.com/search/alarm%20clock%20icon?page=1&sort=curated&topic\\_group=topics](https://www.rawpixel.com/search/alarm%20clock%20icon?page=1&sort=curated&topic_group=topics)

<https://freesvg.org/clip-art-of-wooden-crate-line-art>

<https://publicdomainvectors.org/en/free-clipart/Ice-cream-vector-image/5802.html>

<https://freesvg.org/1482142473>

<https://freesvg.org/aaa-battery>

<https://freesvg.org/radiator-image>

<https://dessin.fun/coloriage/bonhommeedeneige>

<https://freesvg.org/anonymous-room-thermometer-celsius>

[https://commons.wikimedia.org/wiki/File:Lion\\_clipart.svg](https://commons.wikimedia.org/wiki/File:Lion_clipart.svg)

<https://publicdomainvectors.org/en/free-clipart/Line-art-vector-clip-art-of-laptop-personal-computer/12665.html>

<https://www.flickr.com/photos/bycp/5702792849>

<https://iconscout.com/icon/tunic-10>

## **Lekcja 2**

**Temat: Przysłowia mądrością... Kacpra, taty i mamy.**

### **Cele:**

- wypowiada się w formie uporządkowanej i rozwiniętej na tematy związane zadaniem [I, 2, 3)],
- pisze notatkę [I, 4, 3),
- uzasadnia swą ocenę [I, 3, 3)],
- wypowiada się w formie uporządkowanej i rozwiniętej na tematy związane z lekturą [I, 2, 3)],
- eksperymentuje, przekształca tekst [I, 3, 5)].

### **Materialy:**

- kartki z przysłowiami do pocięcia, rozdania uczniom oraz umieszczenia na tablicy,
- praca domowa do rozdania dla uczniów.

### **Metody:**

- gra dydaktyczna, pogadanka, heureka, zadań praktycznych.

### **Przebieg lekcji**

1. Czynności organizacyjne, zapisanie tematu lekcji (5 minut).
2. Odwołanie się do tematu lekcji: Jakie przysłowie zostało w nim wykorzystane? (Przysłowia mądrością narodu).

W którym opowiadaniu zawartym w książce pojawia się to przysłowie?

Jak Kacper nazywał przysłowia, gdy był przedszkolakiem? (przysłonia)

Co oznacza, że przysłowia są mądrością narodu? (5 minut)

3. Wręczenie uczniom połówek przysłów oraz związków wyrazowych i poproszenie ich, aby odnaleźli uczniów z brakującą częścią własnego przysłowia (uczniowie chodzą po klasie).

Prezentacja „odnalezionych” przysłów i związków frazeologicznych. Umieszczenie „odnalezionych” przysłów na tablicy.

*Nadęty jak balon.*

*Prima aprilis, bo się pomyliś.*

*Robić kogoś w balona.*

*Kiedy luty, obuj buty.*

*W zdrowym ciele zdrowy duch.*

*Gdyby kózka nie skakała, toby nóżki nie złamała.*

*Nie taki diabeł straszny, jak go malują.*

*Prawdziwych przyjaciół poznaje się w biedzie.*

*Lepszy rydz niż nic.*

*Niedaleko pada jabłko od jabłoni.*

*Prima aprilis, bo się pomylisz.*

*Nie od razu Kraków zbudowano.*

Zapiszcie swoje przysłowie/powiedzonko w zeszytcie. Objasnijcie pisemnie jego znaczenie.

Odczytywanie notatek uczniów.

W jakich okolicznościach podane przysłowia i zwroty pojawiają się w książce „Kacperiada”? – opowiadanie treści wybranych opowiadań. (10 minut)

Wśród podanych przysłów i zwrotów ukryło się jedno, które nie pojawiło się w książce pt. „Kacperiada”. Które? (Nie od razu Kraków zbudowano) (5 minut)

4. Ponowne użycie fragmentów przysłów, tym razem po to, aby dokończyć je samodzielnie i ułożyć z nich śmieszne/wymyślone przez uczniów przysłowia, np. Nadęty jak puzon. Prima aprilis – tak dzień sobie umilisz itp. (10 minut)

5. Zabawa „Miniturniej przysłów”.

Zadaniem uczniów jest podawać różne przysłowia. Nauczyciel/ka wskazuje ucznia podnoszącego rękę, który podaje znane sobie przysłowie. Wygrywa ten uczeń, który jako ostatni poda przysłowie i po nim przez 10/20/30 sekund nikt nie poda następnego. (5 minut)

5. Podsumowanie lekcji

Dokończ zdanie: Przysłowia...

Odczytywanie zdań przez uczniów. (5 minut)

7. Praca domowa.

1. Wybierz jedno opowiadanie i naucz się je opowiadać
2. Dla chętnych. Wyobraź sobie, że o wszystkich przygodach z książki pt. „Kacperiada” opowiada nie tata Kacpra, ale sam Kacper.

Kolejną lekcję poświęcamy na opowieści uczniów.

1. Wybierz jedno opowiadanie i naucz się je opowiadać  
2. Dla chętnych. Wyobraź sobie, że o wszystkich przygodach z książki pt. „Kacperiada” opowiada nie tata Kacpra, ale sam Kacper.

1. Wybierz jedno opowiadanie i naucz się je opowiadać  
2. Dla chętnych. Wyobraź sobie, że o wszystkich przygodach z książki pt. „Kacperiada” opowiada nie tata Kacpra, ale sam Kacper.

1. Wybierz jedno opowiadanie i naucz się je opowiadać  
2. Dla chętnych. Wyobraź sobie, że o wszystkich przygodach z książki pt. „Kacperiada” opowiada nie tata Kacpra, ale sam Kacper.

1. Wybierz jedno opowiadanie i naucz się je opowiadać  
2. Dla chętnych. Wyobraź sobie, że o wszystkich przygodach z książki pt. „Kacperiada” opowiada nie tata Kacpra, ale sam Kacper.

1. Wybierz jedno opowiadanie i naucz się je opowiadać  
2. Dla chętnych. Wyobraź sobie, że o wszystkich przygodach z książki pt. „Kacperiada” opowiada nie tata Kacpra, ale sam Kacper.

1. Wybierz jedno opowiadanie i naucz się je opowiadać  
2. Dla chętnych. Wyobraź sobie, że o wszystkich przygodach z książki pt. „Kacperiada” opowiada nie tata Kacpra, ale sam Kacper.

1. Wybierz jedno opowiadanie i naucz się je opowiadać  
2. Dla chętnych. Wyobraź sobie, że o wszystkich przygodach z książki pt. „Kacperiada” opowiada nie tata Kacpra, ale sam Kacper.

1. Wybierz jedno opowiadanie i naucz się je opowiadać  
2. Dla chętnych. Wyobraź sobie, że o wszystkich przygodach z książki pt. „Kacperiada” opowiada nie tata Kacpra, ale sam Kacper.

1. Wybierz jedno opowiadanie i naucz się je opowiadać  
2. Dla chętnych. Wyobraź sobie, że o wszystkich przygodach z książki pt. „Kacperiada” opowiada nie tata Kacpra, ale sam Kacper.

1. Wybierz jedno opowiadanie i naucz się je opowiadać  
2. Dla chętnych. Wyobraź sobie, że o wszystkich przygodach z książki pt. „Kacperiada” opowiada nie tata Kacpra, ale sam Kacper.

Przysłowia do pocięcia i rozdania uczniom.

<b>Nadęty jak</b>	<b>balon.</b>
<b>Prima aprilis,</b>	<b>bo się pomylisz.</b>
<b>Robić kogoś</b>	<b>w balona.</b>
<b>Kiedy luty,</b>	<b>obuj buty.</b>
<b>W zdrowym ciele</b>	<b>zdrowy duch.</b>
<b>Gdyby kózka nie skakała,</b>	<b>toby nóżki nie złamała.</b>
<b>Nie taki diabeł straszny</b>	<b>jak go malują.</b>
<b>Prawdziwych przyjaciół</b>	<b>poznaje się w biedzie.</b>
<b>Lepszy rydz</b>	<b>niż nic.</b>
<b>Niedaleko pada</b>	<b>jabłko od jabłoni.</b>
<b>Prima aprilis</b>	<b>bo się pomylisz.</b>
<b>Nie od razu</b>	<b>Kraków zbudowano.</b>

### Lekcja 3

#### Temat: Nazywam się Kacper.

#### Cele:

- wypowiada się płynnie, wyraziście, stosując adekwatne do sytuacji techniki języka mówionego: pauzy, zmianę intonacji, tempa i siły głosu [I, 2, 1\_],
- wypowiada się w formie uporządkowanej i rozwiniętej na tematy związane z lekturą [I, 2, 3)],
- omawia treść przeczytanych tekstów [I, 2, 4)],
- układa w formie ustnej opowiadanie [I, 2, 5)].

#### Metody:

- inscenizacji.

### PRZEBIEG LEKCJI

1. Uczniowie przez całą lekcję kolejno opowiadają wybrane przez siebie rozdziały lektury Kacperiada. **Chętne osoby...** Mówią z punktu widzenia Kacpra, a nie jego taty (jak jest w oryginalnym tekście). Pozostali uczniowie uważnie słuchają i oceniają wystąpienie pod następującymi kątami:
  - Czy wypowiedź jest zgodna z tekstem?
  - Czy Kacper mówi jako Kacper? (**przy wypowiedziach chętnych osób, które zamienią role**)
  - Czy wypowiedź jest ładna i poprawna?